



# Recuperadores - Aspiradores universales de PANTÓGRAFO

## aceite usado

coches y motos

**Recuperador - Aspirador neumático** combinado con gran cuba de recuperación (**50 litros**) de pantógrafo y depósito con carro de 115 litros. La recuperación del aceite usado tiene lugar tanto por gravedad, con cuba a suelo o elevada para furgonetas ubicadas en puentes elevadores o fosa, como por aspiración por medio de las sondas suministradas. Después de la despresurización, el aspirador funciona sin necesidad de conexión continua a la red de aire comprimido.  
**Aspire el aceite caliente a 70 - 80 °C.**

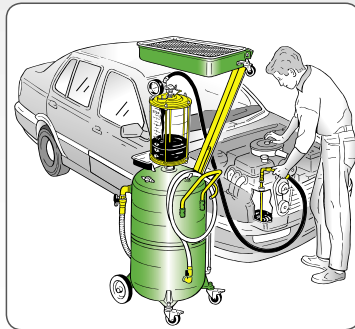
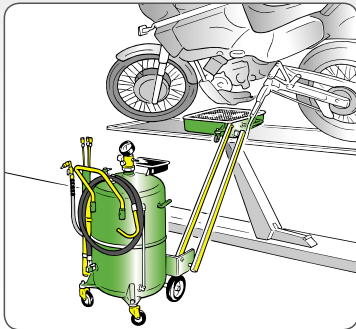

recuperador

combinado

Artículo	46064	46065
<b>Capacidad del depósito</b> litros	<b>65</b>	<b>65</b>
<b>Capacidad máx. de recuperación</b> litros	52	52
<b>Capacidad de la precámara</b> litros	-	-
<b>Capacidad del cárter</b> litros	14	14
<b>Presión por despresurizar</b> bar	-	6,5 - 7
<b>Tiempo de despresurización</b> min	-	2
<b>Ruido</b> dB	-	75
<b>Velocidad de aspiración</b> l/min	-	1,5 - 2
<b>Capacidad total de aspiración</b> litros	-	43 - 45
<b>Tubo de aspiración/vaciado</b> m	2	2/2
<b>Presión máx. de vaciado</b> bar	0,5	0,5
<b>Sondas suministradas</b> Art.	-	45560
<b>Empaquetado</b> N° - m <sup>3</sup>	3 - 0,247	4 - 0,310
<b>Peso</b> kg	38,2	42,7
<b>Dimensiones (A - B - C) cm</b>	57 - 49 - 100	57 - 49 - 100
<b>Dimensiones máx. (D) cm</b>	200	200



**Atención:** no aspire el aceite de los circuitos de frenado, carburantes, líquidos inflamables ni líquidos corrosivos

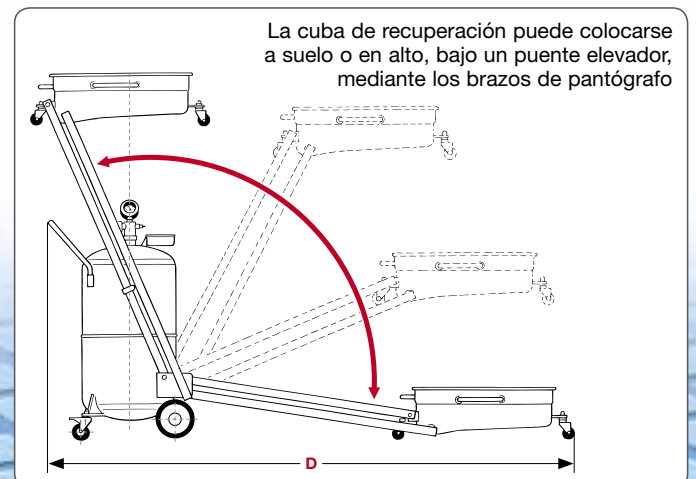

**coche**

**furgoneta**



recuperador	combinado	con precámara	con cuba de recuperación (50 litros)
<b>46114</b>	<b>46115</b>	<b>46116</b>	<b>46215</b>
<b>115</b>	<b>115</b>	<b>115</b>	<b>115</b>
97	97	97	97
-	-	8	-
14	14	14	50
-	6,5 - 7	6,5 - 7	6,5 - 7
-	3 - 3,5	3 - 3,5	3 - 3,5
-	75	75	75
-	1,5 - 2	1,5 - 2	1,5 - 2
-	85 - 90	85 - 90	85 - 90
2	2/2	2/2	2/2
0,5	0,5	0,5	0,5
-	45560	45560	45560
3 - 0,360	4 - 0,420	4 - 0,420	4 - 0,5
51	54	58	68
65 - 58 - 150	65 - 58 - 150	65 - 58 - 150	70 - 62 - 156
240	240	240	255

**Detalles y ventajas**

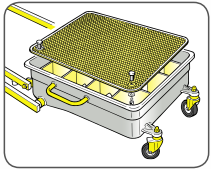

Rejilla/filtro de protección, parasalpicaduras y base de apoyo para filtros

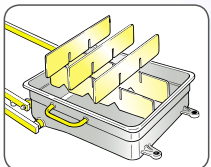

Cuba con separador



Para el vaciado de la cuba, con el equipo ya despresurizado, es suficiente con abrir la llave de conexión cuba/depósito y, en pocos segundos, el aceite se aspirará al depósito

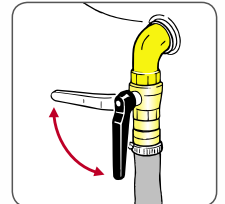

La presión del aire para una despresurización correcta es de entre **6,5 y 7 bar**