

de PISO



Art. 42070 **50l**

Art. 42070 **Recuperador aceite usado de piso para camiones** capacidad contenedor de 50 l

Nº 1 packing m³ 0,136 kg 18,8

Artículo	42070
Capacidad	50 l
Ruedas giratorias	4 x ø 80
Tubo de descarga	incorporado

Atención: No usar con líquidos inflamables o corrosivos

El transvase del aceite recuperado puede realizarse por aspiración con cualquier aspirador gracias a la sonda incorporada o bien transportando el aceite a la cisterna a través de la bomba art.33125 colocada en la instalación fija.

Art. 33125 **Kit mural para vaciado depósito**
ver pag. 67

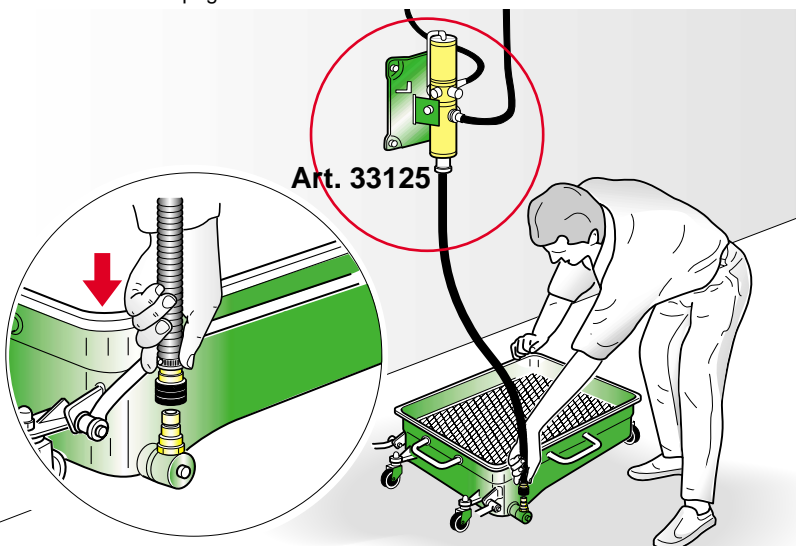

Posibilidad de aplicar los racores (enganche rápido art. 33126-33127) para conectar el contenedor a bomba art. 33125.



Recuperador aceite de piso con carro adecuado para la recuperación, por caída, del aceite motor, cambio y diferencial de todos los camiones aún si no están posicionados sobre el puente elevador o sobre el foso. La bandeja de recuperación de la capacidad de 50 l está dotada de una rejilla deflectora y antirreflujo utilizable también como plano de apoyo.

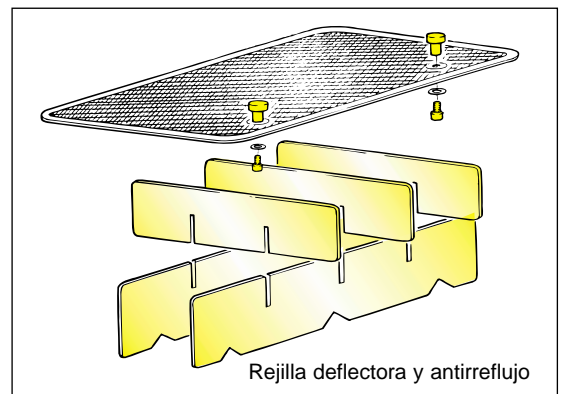

Dimensiones máximas ocupados

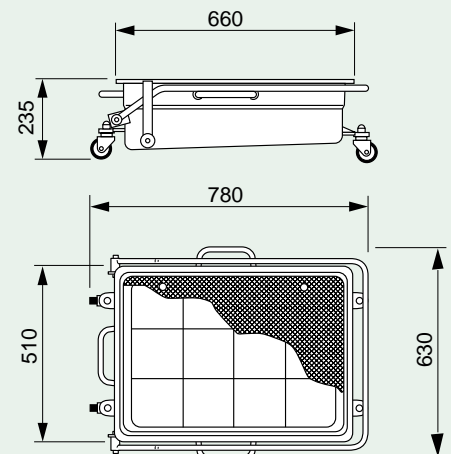

art. 42070